

TEC

DESIGN
LLUÍS PEIRÓ

dynamobel

TEC

•

Las nuevas tecnologías de la información, han modificado significativamente el modo de concebir una oficina.

Si en tiempos anteriores se buscaba la privacidad de cada uno de los usuarios, actualmente se valoran las implantaciones que favorezcan la comunicación, el trato personal y el intercambio de ideas entre los componentes del grupo.

Desde esta perspectiva se ha concebido el programa Tec, para facilitar un sistema abierto de lugar de trabajo que permite diferentes configuraciones según las necesidades de cada caso, desde puestos individuales, dobles, cuádruples o la asimilación de un espacio continuo que se adapta a los usuarios de cada momento y a las particularidades de las tareas que deban realizar, ya sean de reflexión de diálogo o de reunión.

••

Le nuove tecnologie dell'informazione hanno modificato significativamente il modo di concepire un ufficio.

Se un tempo si cercava la privacy di ogni utente, ora si dà più importanza a impianti che favoriscano la comunicazione, le relazioni personali e lo scambio di idee tra i membri del gruppo.

A partire da questa prospettiva, è stato concepito il programma Tec, per favorire un sistema aperto del posto di lavoro che consenta diverse configurazioni in base alle necessità di ogni caso, con postazioni singole, doppie, quadruple, o l'assimilazione di uno spazio aperto che si adatti in ogni occasione agli utenti e alle particolarità degli incarichi da realizzare, che siano di riflessione, di dialogo o di riunione.

••

Les nouvelles technologies de l'information ont modifié de façon remarquable la manière de concevoir un bureau.

Si dans les temps passés, on recherchait le respect de la vie privée de chacun des usagers, de nos jours, on valorise plutôt les aménagements qui favorisent la communication, les relations interpersonnelles et l'échange d'idées entre les composants d'un groupe.

C'est dans cette perspective qu'a été conçu le programme Tec, pour fournir un système ouvert de lieu de travail qui permet différents aménagements selon les besoins de chaque cas, de postes individuels, doubles, quadruples ou d'assimilation d'un espace continu qui s'adapte aux usagers de chaque moment et aux particularités des tâches qu'ils doivent réaliser, soit de réflexion, de dialogue ou de réunion.







MESA INDIVIDUAL

•

Es la solución más elemental de Tec que da respuesta a las necesidades básicas de un puesto de trabajo individual.

La superficie de la mesa puede ampliarse con la colocación de un ala en cualquiera de los laterales y su funcionalidad incrementada gracias a las opciones de electrificación y complementos disponibles.

••

Si tratta della soluzione più elementare di Tec, in risposta alle necessità essenziali di una postazione di lavoro singola.

La superficie del tavolo può essere ampliata collocando un'ala in uno qualunque dei lati, mentre la sua funzionalità aumenta grazie alle opzioni di elettrificazione e i complementi disponibili.

••

C'est la solution la plus élémentaire de Tec pour répondre aux besoins de base d'un poste de travail individuel.

On peut agrandir la surface du plan de travail en rajoutant un retour sur l'un des côtés et sa fonctionnalité augmente grâce aux options d'électrification et de compléments disponibles.



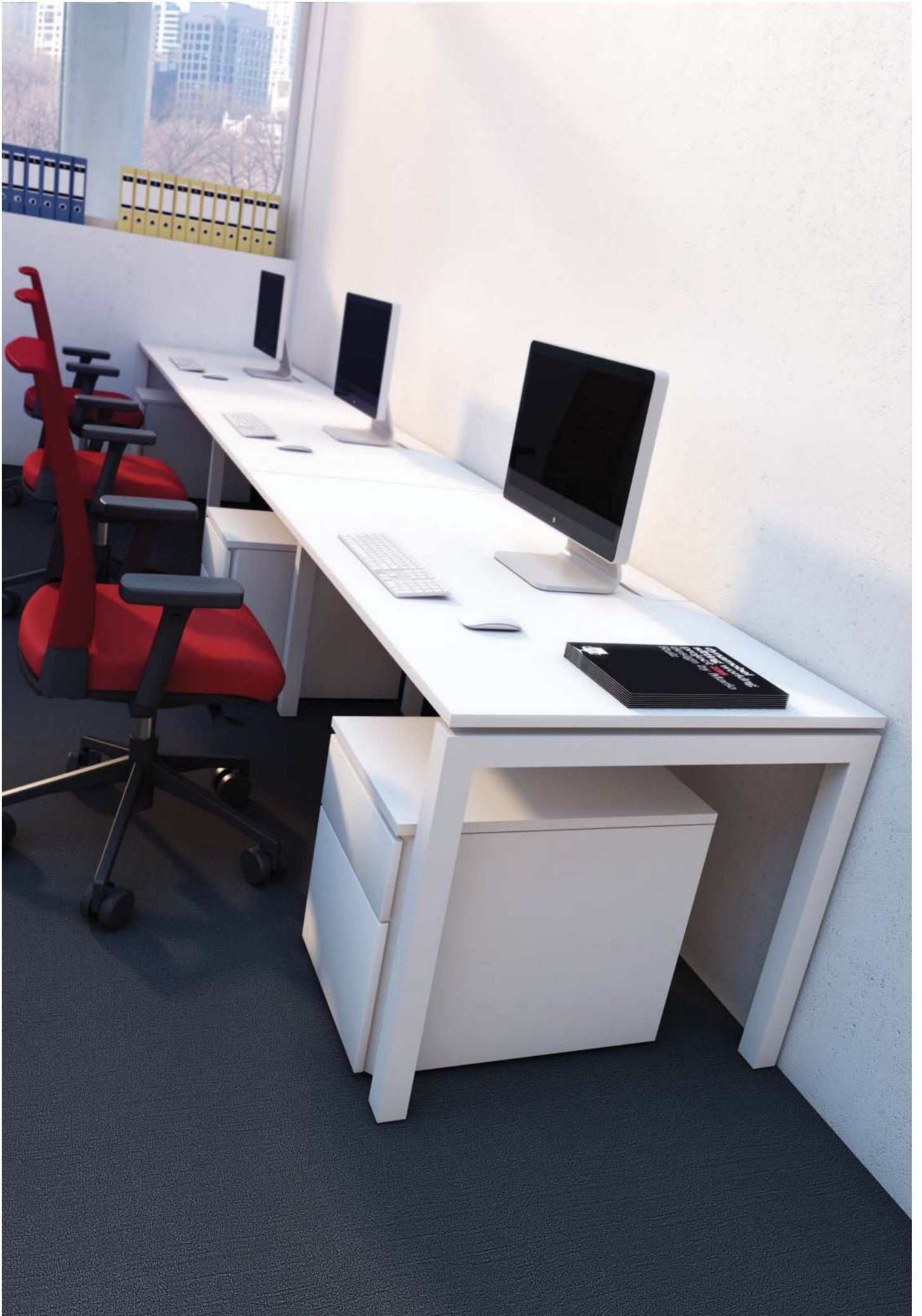

MESAS ALINEADAS AGRUPADAS

• El programa Tec permite la unión de mesas individuales bajo un concepto de agrupación lineal, una posibilidad de formación que favorece la realización de call centers, zonas de recepción, zonas de formación e incluso la creación de zonas de reunión donde las mesas se disponen en torno a un espacio circular.

La unión de las mesas se hace mediante una pata compartida y remitida, un elemento que no resta funcionalidad y que abarata el proyecto global de la instalación.

•• Il programma Tec consente di unire scrivanie singole sotto un concetto di raggruppamento lineare, una possibilità di formazione che agevola la realizzazione di call center, aree reception, zone fumatori e persino zone di riunione in cui i tavoli vengono disposti intorno a uno spazio circolare.

L'unione dei tavoli avviene tramite una gamba condivisa e rientrata, un elemento che non sottrae funzionalità e che riduce i costi del progetto globale dell'installazione.

••• Le programme Tec permet d'unir des tables individuelles sous un concept de regroupement linéaire, une possibilité de formation qui favorise la réalisation de call centers, de zones de réception, de zones de formation ou encore la création de zones de réunion où les tables se disposent autour d'un espace circulaire.

Les plans de travail sont assemblés par un piétement partagé et en renforcement, un élément qui n'enlève pas de fonctionnalité et qui rabaisse le coût du projet global de l'installation.

MESAS ENFRENTADAS

•

Existe una tendencia a socializar las áreas de trabajo, promovida, principalmente, por la optimización de los espacios disponibles. A esta circunstancia se añade la necesidad de incrementar la interacción y la comunicación entre las personas de un mismo departamento.

Tec nació con esta convicción, la de promover el trabajo en equipo y facilitar la implantación de puestos de trabajo agrupados enfrentados con diferentes niveles de privacidad.

••

Esiste una tendenza a condividere le aree di lavoro, promossa soprattutto dalla necessità di ottimizzare gli spazi disponibili. A questa circostanza si aggiunge la necessità di aumentare l'interazione e la comunicazione tra persone dello stesso dipartimento.

Tec è nata con l'intento di promuovere il lavoro di squadra e di agevolare l'inserimento di postazioni lavorative raggruppate e messe l'una di fronte all'altra con diversi livelli di privacy.

••

Il existe une tendance à socialiser les aires de travail, promue principalement par l'optimisation des espaces disponibles. À cette circonstance s'ajoute le besoin d'accroître l'interaction et la communication entre les personnes d'un même département.

Tec est né avec cette conviction, celle de promouvoir le travail en équipe et de faciliter l'implantation de postes de travail regroupés en vis-à-vis avec différents niveaux de confidentialité.





MESAS ENFRENTADAS PANEL FRONTAL METACRILATO

POSTAZIONE DOPPIA PANNELLO FRONTALE METACRILATO • TABLES EN VIS-À-VIS ECRAN DE SÉPARATION MÉTHACRYLATE





Detalle de panel.
Dettaglio del pannello.
Détail du panneau.



MESAS ENFRENTADAS CON PANEL

POSTAZIONE DOPPIA PANNELLO FRONTALE • TABLES EN VIS-À-VIS ECRAN DE SÉPARATION





Izquierda: Panel lacado - Arriba: Panel tapizado.
 A sinistra: pannello laccato - Top: pannello rivestito.
 À gauche: Ecran laqué - Haut: Ecran tapissé.



Detalle de panel tapizado.
 Dettaglio del pannello rivestito.
 Détail du panneau tapissé.



Panel laminado.
 Pannello laminato.
 Panneau stratifié.

MESAS ENFRENTADAS CON PERFIL TEC2

•

Esta versión del programa que incorpora un perfil de aluminio a ras de tablero nos permite colocar paneles y diferentes accesorios optimizando al máximo el espacio de trabajo.

Esta prestación facilita la incorporación de elementos verticales tales como accesorios específicos de la gama y la colocación de complementos Dynamobel.

En esta versión del programa podemos escoger entre diferentes modelos de panel separador:

- Panel intermedio
- Panel anchura mesa
- Panel técnico, que permite la colocación de accesorios de organización.

••

Questa versione del programma che comprende un profilo di alluminio al livello della superficie ci consente di collocare pannelli e diversi accessori ottimizzando al massimo lo spazio di lavoro.

Questa prestazione facilita l'inserimento di elementi verticali, come accessori specifici della gamma, e la collocazione di complementi Dynamobel.

In questa versione del programma possiamo scegliere tra diversi modelli di pannello divisorio:

- Pannello intermedio
- Pannello larghezza tavolo
- Pannello tecnico, che consente di collocare accessori per l'organizzazione.

•••

Cette version du programme qui incorpore un profil en aluminium à ras du plateau nous permet de placer des panneaux et différents accessoires en optimisant au maximum l'espace de travail.

Cette prestation permet d'incorporer des éléments verticaux tels que des accessoires spécifiques de la gamme et de placer de compléments Dynamobel.

Dans cette version du programme, nous pouvons choisir entre différents modèles de panneau de séparation :

- Panneau intermédiaire
- Panneau largeur table
- Panneau technique, qui permet de placer des accessoires de rangement.





SALIDA DE CABLES



Tapa abatible aluminio frontal.
Passacavi ribaltabile frontale in alluminio.
Trappe d'accès frontal en aluminium.



Tapa deslizante frontal.
Passacavi scorrevole frontale.
Trappe d'accès frontale coulissante.



Pasacables y tablero desplazable.
Passacavi et scorrevole.
Passecâbles et coulissant.



Tapa abatible frontal laminado y detalle de tablero desplazable
Passacavi ribaltabile frontale in laminato et dettagli scorrevole.
Trappe d'accès frontal en stratifié et détail coulissant.

CANAL ELECTRIFICACIÓN

ACCESORIOS



Sube-cables imantado y electrificación vertical.

Elettificazione magnetica et gamba centrale per salita cavi.
Électrification magnétique et pied central circulation verticale.



Soporte CPU.

Supporto computer.
Support unité centrale.

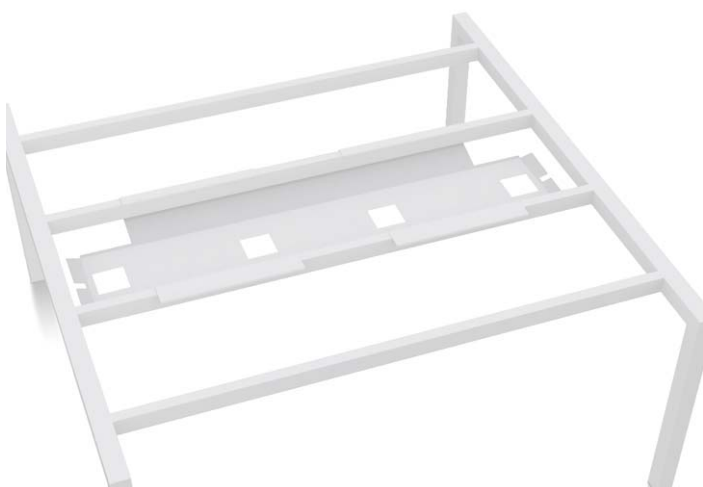

Canal electrificación doble y simple.

Singolo e doppio canale di elettrificazione.
Chemin de câbles simple et partagé.



Porta accesorios y faldón chapa perforada.

Porta accessori e foglio di acciaio perforato (gonna).
Rail pour accessoires et voile de fond (métal micro perforé).

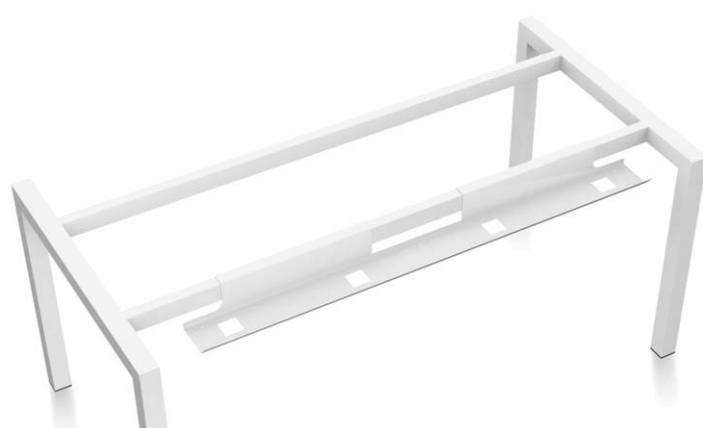

REUNIÓN





Detalle de tapa deslizante abierta y cerrada con bandeja de electrificación.

Particolare di coperchio scorrevole aperto e chiuso con vassoio di elettrificazione.

Détail du dessus coulissant ouvert et fermé sur boîtier de branchement.





REUNIÓN

•

Es un uso habitual dedicar espacios destinados a reunión. Las necesidades en la oficina pueden ser de lo más heterogéneas. Podemos encontrar despachos en los que por su amplitud pueden convivir la mesa de trabajo con una pequeña mesa de reuniones, áreas abiertas anexas a zonas de trabajo colectivo con mesas de reunión para un pequeño grupo de personas, salas específicas destinadas a reuniones de grandes grupos, etc.

Tec cuenta con una amplia gama de soluciones que varía entre mesas individuales de varios formatos y mesas componibles, ideales cuando las necesidades de personal son importantes.

••

È comune destinare spazi alle riunioni. Le esigenze nell'ufficio possono essere eterogenee. Possiamo trovare uffici dove, per la loro ampiezza, possono convivere la scrivania con un piccolo tavolo per riunioni, aree aperte annesse all'area di lavoro collettivo con tavoli da riunione per un piccolo gruppo di persone, sale specificamente destinate a riunioni di molti gruppi, ecc.

Tec dispone di un'ampia gamma di soluzioni, dalle scrivanie singole di vari formati ai tavoli componibili, ideali in caso di importanti esigenze di personale.

••

Il est habituel de consacrer des espaces aux réunions. Les besoins au bureau peuvent être plus hétérogènes. On peut trouver des bureaux assez spacieux pour mettre le poste de travail et une petite table de réunions, des zones ouvertes annexes à des zones de travail collectif avec des tables de réunion pour un petit groupe de personnes, des salles spécifiques destinées à des réunions de grands groupes, etc.

Tec présente une large gamme de solutions variant entre des tables individuelles de plusieurs formats et des tables composables, idéales quand les besoins de personnel sont importants.

SOLUCIONES ESPECIALES

• La variante con más capacidad de electrificación. La mesa llega a asimilar toda la instalación técnica y de equipos manteniendo su limpieza estética.

Esta disponible en dos opciones diferentes: canal enrasado y canal sobre - elevado.

La versión canal enrasado dispone de dos perfiles de aluminio donde se colocan los distintos paneles y accesorios, duplicando, si cabe, las posibilidades de optimización y aprovechamiento de espacios de trabajo.

Cuando el canal es sobre-elevado, el acceso del cableado al canal de electrificación es mediante dos tapas abatibles que convierten a este puesto en la solución más potente de electrificación.

•• La variante con maggiore capacità di elettrificazione. La scrivania riesce ad assimilare ogni installazione tecnica e di dispositivi, mantenendosi esteticamente pulita.

È disponibile in due diverse opzioni: canale a livello e canale sopraelevato.

La versione canale a livello dispone di due profilature di alluminio dove si collocano i diversi pannelli e accessori, praticamente raddoppiando le possibilità di ottimizzazione e sfruttamento di spazi di lavoro.

Quando il canale è sopraelevato, l'accesso dei cavi al canale di elettrificazione avviene tramite due coperchi ribaltabili che rendono questa postazione la soluzione di elettrificazione più potente.

•• La variante qui accepte la plus grande capacité d'électrification. La table arrive à assimiler toute l'installation technique et d'équipements en conservant sa propreté esthétique.

Elle est disponible en deux options différentes: chemin de câbles à ras et chemin de câbles surélevé. La version chemin de câbles à ras dispose de deux profils en aluminium où se placent les différents panneaux et accessoires.

Quand le chemin de câbles est surélevé, l'accès du câblage au chemin d'électrification se fait au moyen de deux couvercles rabattables qui font que ce poste soit le plus puissant en électrification.









SOLUCIONES ESPECIALES

•

Se trata de la fusión con el biombo Nexus.

En este caso la mesa apoya uno de sus extremos en el biombo, que además de soporte ejerce como elemento separador, sin perder las prestaciones que ya lo caracterizan: capacidad para electrificación, soporte para estantes, panel técnico, varios acabados, etc

••

Si tratta della fusione col divisorio Nexus.

In questo caso la scrivania appoggia uno dei suoi lati sul divisorio, che oltre che da sostegno funge da elemento separatore, senza perdere le prestazioni che lo caratterizzano: capacità di elettrificazione, sostegno per mensole, pannello tecnico, varie finiture, ecc.

••

Il s'agit de la fusion avec le panneau Nexus.

Dans ce cas, une des extrémités de la table s'appuie sur le panneau, qui en plus de support agit comme élément séparateur, sans perdre les prestations qui le caractérisent déjà : capacité pour électrification, support pour étagères, panneau technique, plusieurs finitions, etc.



ACABADOS

FINITURE · FINITIONS

PINTURA EPOXY POLIESTER & LACADOS
VERNICE POLIESTERE EPOSSIDICA & LACCATI
PEINTURE EPOXY POLYESTER & LAQUAGES

PINTURA METALIZADA
VERNICE METALLIZZATA
PEINTURE MÉTALLISÉE

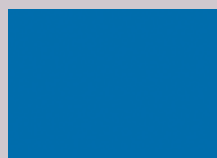

AK Electric blue
Azul electrico



HD Mustard yellow
Amarillo mostaza

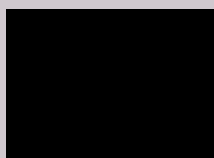

NE Black
Negro

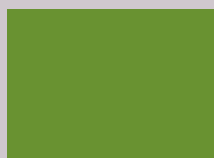

VV Spring green
Verde primavera



CV Bright red
Rojo vivo



GP Platinum grey
Gris platino

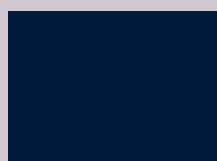

AJ Navy blue
Azul marino

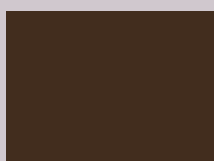

BG Chocolate
Chocolate

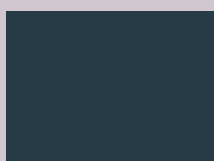

GF Deep grey
Gris profundo

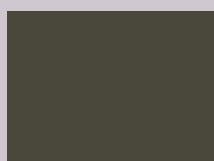

GV Greenish grey
Gris verdoso



CG Burgundy
Granate



GG Graphite grey
Gris grafito



AG Storm blue
Azul roto

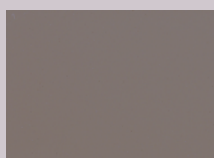

BT Mocha brown
Tostado

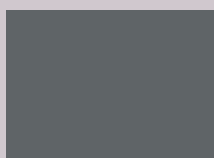

GA Anthracite grey
Gris antracita



VT Laurel green
Verde laurel



RO Red
Rojo



AF Ice blue
Azul gélido



BE Smoke
Humo

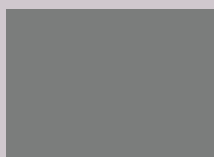

GE Mouse grey
Gris ratón



VG Khaki green
Verde caqui



CD Orange
Naranja



AE Grey blue
Azul grisáceo



BD Stone
Piedra

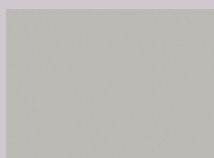

GC Light grey
Gris claro



VP Pistachio green
Verde pistacho



CC Vanilla
Vainilla

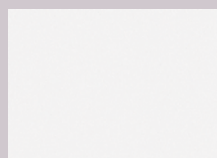

BA White
Blanco

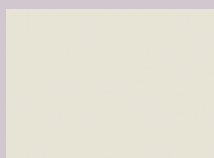

BC Cream white
Blanco crema

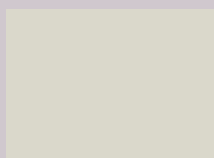

GD Off white
Blanco sucio

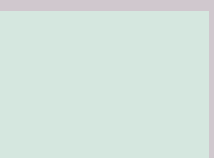

VA Sea blue
Aquamarina



CB Faded white
Blanco roto

Los acabados cuyo código está representado en rojo tienen un incremento respecto a la tarifa del 3%.

Le finiture con il codice in colore rosso hanno un incremento di prezzo del 3% rispetto al listino.

Les finitions dont le code est mentionné en rouge ont une augmentation de 3%.

MADERAS
LEGNO
BOIS



RB White oak
Roble blanco



MB White s.g.
Mallada blanca

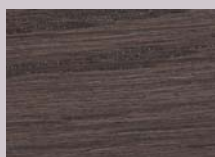

RG Grey oak
Roble gris

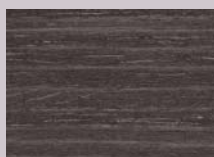

MG Grey s.g.
Mallada gris



RS Black oak
Roble negro



MS Black s.g.
Mallada negra



RC Cream oak
Roble crema



MC Cream s.g.
Mallada crema



RD Honey oak
Roble miel



MD Honey s.g.
Mallada miel



RP Brown oak
Roble marrón

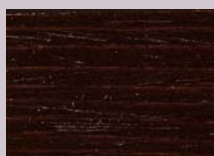

MP Brown s.g.
Mallada marrón

HPL (Encimera mesa)
HPL (Tabolo)
HPL (Plateau)

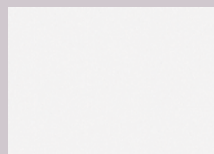

BA White
Blanco



AU Birch
Abedul

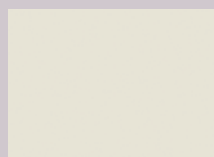

BC Cream white
Blanco crema



RM Oak
Roble

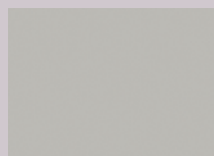

GC Light grey
Gris claro



AA Acacia
Acacia

ACABADOS

FINITURE · FINITIONS

LAMINADO (Encimera mesa)

LAMINATO (Tabolo)

MELAMINE (Plateau)

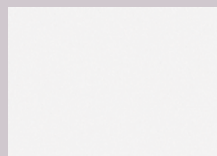

BA White
Blanco



AU Birch
Abedul

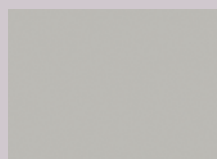

GC Light grey
Gris claro

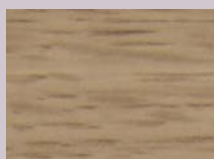

RM Oak
Roble

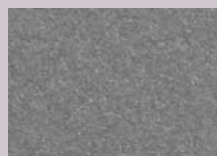

GP Platinum grey
Gris platino

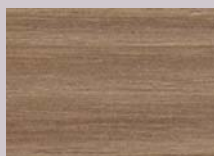

AA Acacia
Acacia

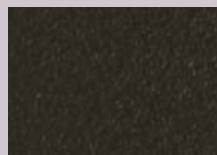

GU Ugu
Ugu

LAMINADO (Panel y faldón)

LAMINATO (Pannello e gonna)

MELAMINE (Ecran de séparation et Voile de fond)

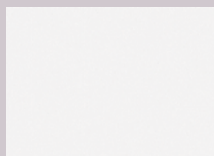

BA White
Blanco



AU Birch
Abedul

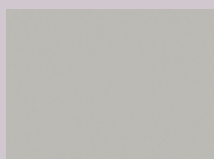

GC Light grey
Gris claro

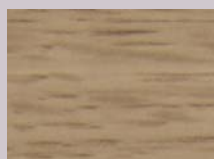

RM Oak
Roble



GP Platinum grey
Gris platino



AA Acacia
Acacia

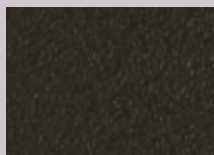

GU Ugu
Ugu

TAPIZADOS

TISSU · TESSUTO

COLLECCIÓN 13 (Panel)

COLLEZIONE 13 (Pannello)

TISSU 13 (Ecran de séparation)

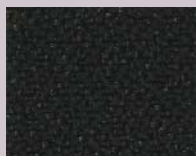

1320



1360



1311



1357



1310



1382



1341



1340



1331

COLLECCIÓN 31 (Panel)

COLLEZIONE 31 (Pannello)

TISSU 31 (Ecran de séparation)

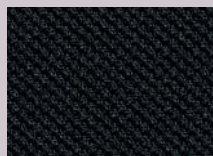

3120



3161

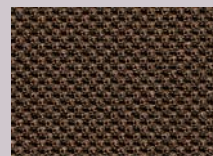

3190

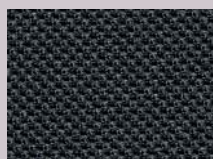

3111

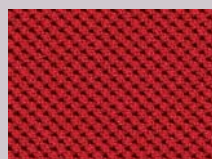

3160



3181



3110



3157



3180

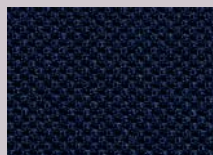

3142



3156

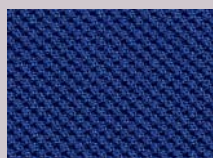

3141

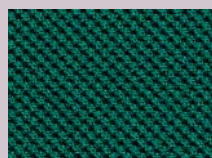

3131



3140



3130

TEC

Mesa rectangular.

Scrivania rettangolare.
Plan de travail rectangulaire.

F	100	A	80	100	120	140	160	180	200
F	90	A	80	100	120	140	160	180	200
F	80	A	80	100	120	140	160	180	200
F	70	A	80	100	120	140	160	180	200
F	60	A	80	100	120	140	160	180	200

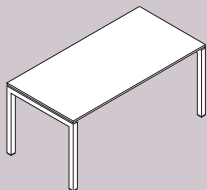

Ala para mesa independiente.

Ala per scrivania indipendente.
Retour pour plan independant.

F	60	A	80	100	120
---	----	---	----	-----	-----

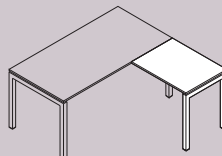

Mesa rectangular (mesa inicial, intermedia y final).

Scrivania rettangolare (scrivania iniziale, intermedia, finale).
Plan de travail rectangulaire (table de départ, intermédiaire, terminale).

F	80	A	80	100	120	140	160	180	200
F	70	A	80	100	120	140	160	180	200
F	60	A	80	100	120	140	160	180	200

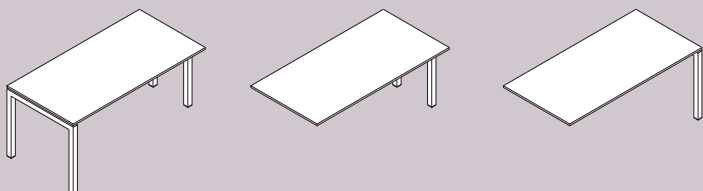

Mesas enfrentadas (mesa inicial, intermedia y final).

Postazione doppia (scrivania iniziale, intermedia, finale).
Tables en vis-à-vis (table de départ, intermédiaire, terminale).

F	100	FT	200	A	80	100	120	140	160	180	200
F	90	FT	180	A	80	100	120	140	160	180	200
F	80	FT	160	A	80	100	120	140	160	180	200
F	70	FT	140	A	80	100	120	140	160	180	200
F	60	FT	120	A	80	100	120	140	160	180	200

Mesa cabecera para mesas enfrentadas.

Estensione laterale di chiusura.
Table d'honneur pour tables en vis-à-vis.

F	80	FT	160
F	90	FT	180

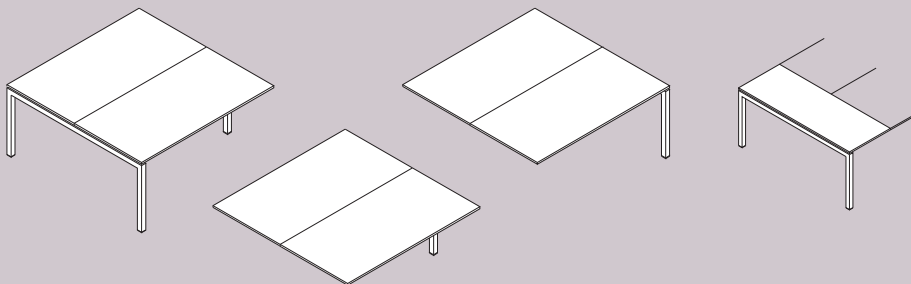

Mesas enfrentadas preparadas para panel y perfil Tec 2.

Scrivanie contrapposte per pannello e profilo Tec 2.

Tables face a face pour écran de séparation frontal et profile Tec 2.

F 100	FT 203	A 80	100	120	140	160	180	200
F 90	FT 183	A 80	100	120	140	160	180	200
F 80	FT 163	A 80	100	120	140	160	180	200
F 70	FT 143	A 80	100	120	140	160	180	200
F 60	FT 123	A 80	100	120	140	160	180	200

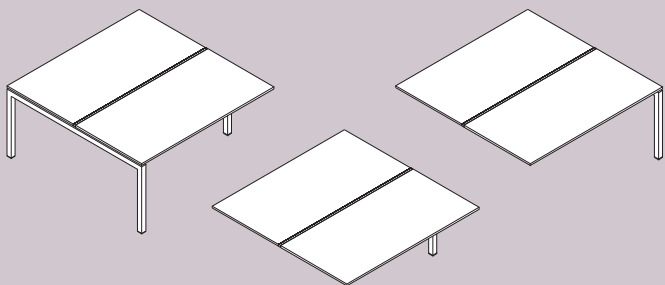

Panel frontal para mesa individual.

Pannello frontale scrivania individuale.

Ecran de séparation frontal pour poste individuel.

H 26,5	HT 100	F 80	100	120	140	160	180	200
H 46,5	HT 120	F 80	100	120	140	160	180	200

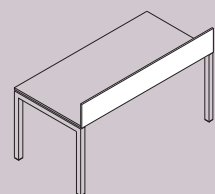

Panel lateral para mesa individual.

Pannello laterale esterno (scrivania individuale).

Ecran de séparation latéral pour poste individuel.

H 26,5	HT 100	F 60	70	80	90	100
H 46,5	HT 120	F 60	70	80	90	100

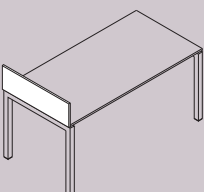

Mesa cabecera para mesas enfrentadas con panel o perfil Tec 2.

Estensione laterale di chiusura pannello e profilo Tec 2.

Table d'honneur avec écran de séparation frontal ou profile Tec 2.

F 80	FT 163
F 90	FT 183

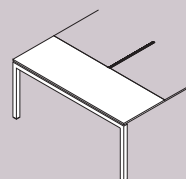

Panel frontal para mesas enfrentadas.

Pannello frontale scrivanie contrapposte.

Ecran de séparation frontal pour postes face à face.

H 26,5	HT 100	F 80	100	120	140	160	180	200
H 46,5	HT 120	F 80	100	120	140	160	180	200

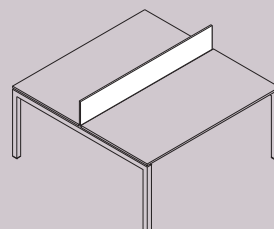

Panel lateral intermedio para mesas individuales.

Pannello laterale intermedio scrivania individuale.

Ecran de séparation latéral entre deux postes.

H 26,5	HT 100	F 60	70	80	90	100
H 46,5	HT 120	F 60	70	80	90	100

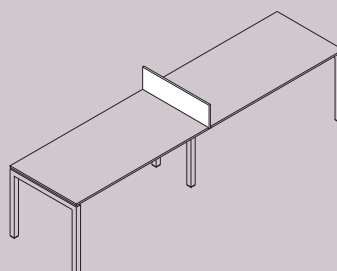

TEC

Panel lateral extremo para mesas enfrentadas sin panel.

Pannello laterale esterno scrivanie contrapposte senza separatore.
Ecran de séparation latéral pour poste face a face avec séparation frontale.

H	26,5	HT	100	F	120	140	160	180	200
H	46,5	HT	120	F	120	140	160	180	200

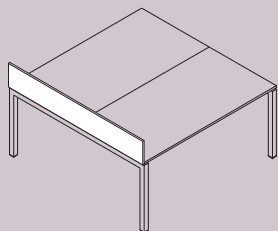

Panel lateral intermedio para mesas enfrentadas sin panel.

Pannello laterale intermedio scrivanie contrapposte senza separatore.
Ecran de séparation latéral intermédiaire pour poste face a face avec séparation frontale.

H	26,5	HT	100	F	120	140	160	180	200
H	46,5	HT	120	F	120	140	160	180	200

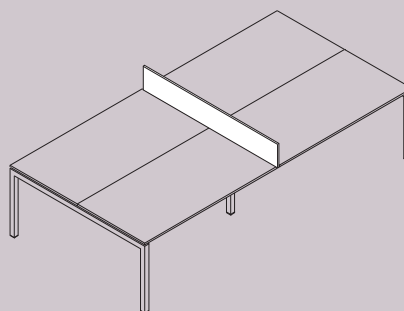

Panel lateral extremo para mesas enfrentadas con panel.

Pannello laterale esterno scrivanie contrapposte con separatore.
Ecran de séparation latéral pour poste face a face avec séparation frontale.

H	26,5	HT	100	F	123	143	163	183	203
H	46,5	HT	120	F	123	143	163	183	203

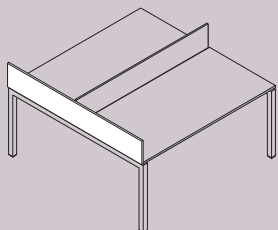

Panel lateral intermedio para mesas enfrentadas con panel.

Pannello laterale intermedio scrivanie contrapposte con separatore.
Ecran de séparation latéral intermédiaire pour poste face a face avec séparation frontale.

H	26,5	HT	100	F	123	143	163	183	203
H	46,5	HT	120	F	123	143	163	183	203

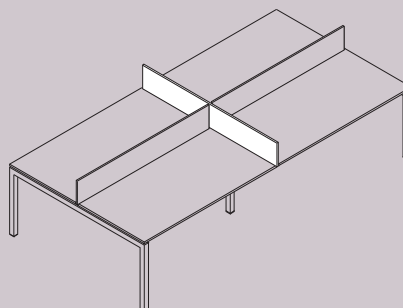

REUNIÓN • RIUNIONI • RÉUNIONS

Mesa de reuniones cuadrada.

Tavolo riunioni quadrato.

Table de réunions carrée.

F 100 A 100

F 140 A 140

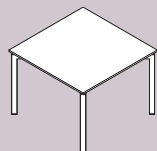

Mesa de reuniones rectangular.

Tavolo riunioni rettangolare.

Table de réunions rectangulaire.

F 120 A 180 240

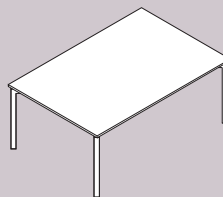

Mesa reuniones redonda.

Tavolo riunioni rotondo.

Table de réunion ronde.

F 100 A 100

F 120 A 120



Mesa reuniones componible (mesa inicial - mesa final).

Tavolo riunione componibile (scrivania iniziale - finale).

Table de réunion modulaire (table de départ - terminale).

F 120 A 80 120 180 240

F 160 A 80 120 180 240

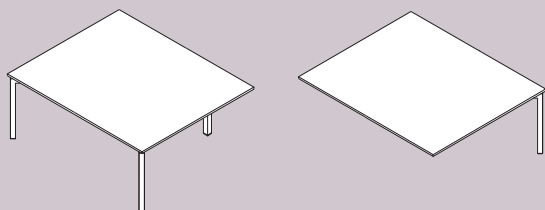

Mesa reuniones componible (mesa intermedia).

Tavolo riunione componibile (scrivania intermedia).

Table de réunion modulaire (table intermédiaire).

F 120 A 120 180 240

F 160 A 120 180 240

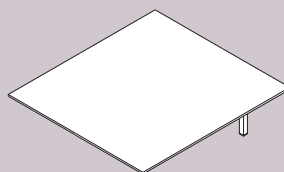

TEC

SALIDA DE CABLES • USCITA CAVI • SORTIE DE CÂBLES

Tapa abatible aluminio frontal.

Passacavi ribaltabile frontale in alluminio.
Trappe d'accès frontal en aluminium.

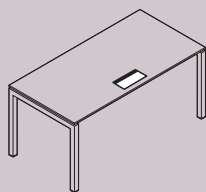

Tapa deslizante frontal.

Passacavi scorrevole frontale.
Trappe d'accès frontale coulissante.

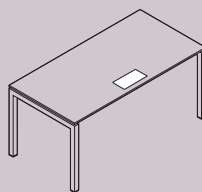

Tapa abatible frontal laminado.

Passacavi ribaltabile frontale in laminato.
Trappe d'accès frontal en stratifié.

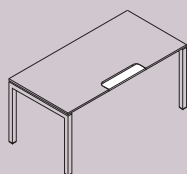

Tapa abatible lateral con bandeja.

Passacavi ribaltabile laterale con vassoio.
Trappe d'accès latéral avec support bloc prise.

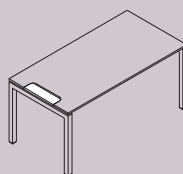

Electrificación vertical.

Gamba centrale per salita cavi.
Pied central circulation verticale des câbles.

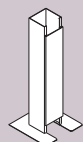

Pasacables.

Passacavi.
Sortie de câbles.

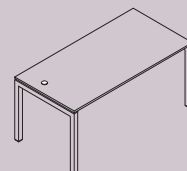

El producto y su gama pueden sufrir modificaciones. Consultar tarifa para ver condiciones vigentes.

Il prodotto e la sua gamma può essere cambiata. Controlla i prezzi per vedere le condizioni attuali.

Le produit et sa portée peut être changée. Vérifier les tarifs pour voir les conditions actuelles.

ELECTRIFICACIÓN • ELETTRIFICAZIONE • CHEMIN DE CÂBLES

Canal de electrificación doble.

Canale elettrificazione doppio.
Chemin de câbles double.

A 80 100 120 140 160 180 200

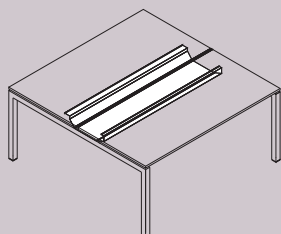

Canal de electrificación simple.

Canale elettrificazione semplice.
Chemin de câbles simple.

A 80 100 120 140 160 180 200

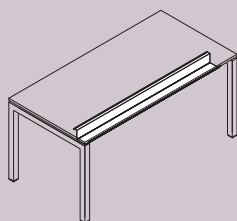

Sube-cables imantado.

Elettrificazione magnetica.
Électrification magnétique.

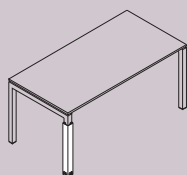

COMPLEMENTOS • ACCESSORI • COMPLÉMENTS

Faldón (liso y perforado).

Gonna (vernice o acciaio perforato).
Voile de fond (plein ou métal micro perforé).

H 30 A 80 100 120 140 160 180 200

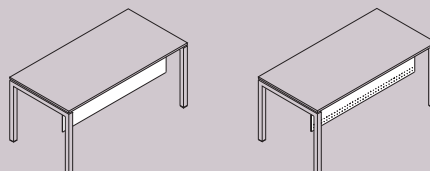

Porta accesorios panel tapizado.

Porta accessori per pannello rivestito.
Rail pour accessoires sur écran tapissé.

A 80 100 120 140 160 180 200

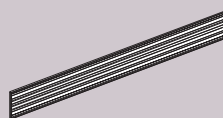

Soporte CPU.

Supporto computer.
Support CPU.

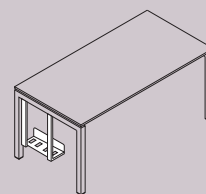

Dynamobel S.A.

CENTRAL INBOX, SPAIN

Ctra. Madrid Km 24
31350 Peralta
Navarra, Spain
T +34 948 750 000
F +34 948 750 750
info@dynamobel.com

CENTRAL BOX, SPAIN

Ctra. de Guipúzcoa Km 7,5
Apdo. 1074 31080 Pamplona
Navarra, Spain
T +34 948 303 171
F +34 948 302 581
info@dynamobel.com

DESIGN DYNAMOBEL
PHOTO STYLING DYNAMOBEL
PHOTOGRAPHY MARTÍN & ZENTOL, JORDI BALCELLS,
EUGENIO ZUÑIGA, DREAMBOX

KJM/CAT/081/12

© DYNAMOBEL. ALL RIGHTS RESERVED.
REPRODUCTION OF THE WHOLE OR ANY PART
OF THE CONTENTS IS PROHIBITED.

Nos salimos de la estructura rígida de muchas empresas del sector en el que se imponen soluciones estándar sin cuestionarse las limitaciones que éstas imponen en las buenas ideas.

Nuestro propósito es ir más allá, un paso por delante, porque creemos que las buenas ideas merecen más que una solución masiva.

Trabajamos por entender a los creadores y explorar formas de resolver sus obras, que ofrezcan un adecuado equilibrio entre personalización e industrialización. Las buenas ideas no comprometen forma ni función. Defenderemos esto ante todo.

Ci allontaniamo dalla struttura rigida di molte aziende del settore, che impongono soluzioni standard senza tenere conto dei limiti che esse rappresentano per le buone idee.

Il nostro proposito è di andare oltre, un passo avanti, perché crediamo che le buone idee meritino più di una soluzione standardizzata.

Lavoriamo per capire i creativi ed esploriamo nuovi modi di interpretare le loro opere, per offrire un giusto equilibrio tra la personalizzazione e l'industrializzazione. Le buone idee non compromettono né la forma né la funzione. Questo è ciò che saremo sempre pronti a difendere.

Nous sommes sortis de la structure rigide de nombreuses entreprises du secteur dans lequel s'imposent des solutions standard sans qu'on se pose la question des limitations que celles-ci imposent aux bonnes idées.

Nous voulons aller plus loin, parce que nous croyons que les bonnes idées méritent autre chose qu'une solution massive.

Nous travaillons pour comprendre les créateurs et explorer des façons de résoudre leurs oeuvres, qui offrent un équilibre approprié entre personnalisation et industrialisation. Les bonnes idées n'engagent ni forme ni fonction. C'est ce que nous défendons avant tout.

